

Wooden Doors

Portes en bois
Puertas de madera

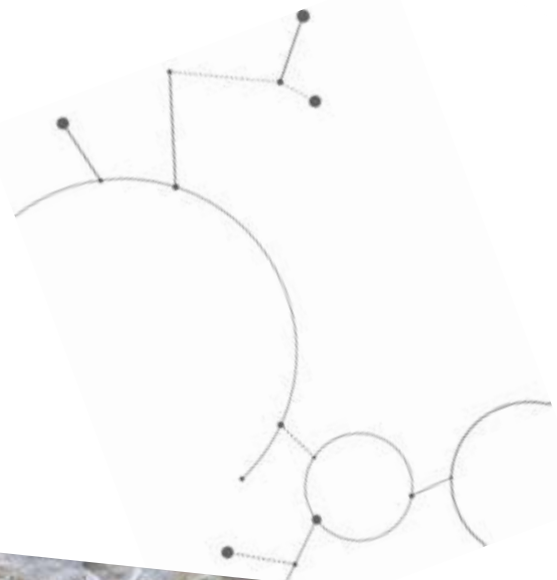

Wood Line / Pegaso Line

For Breda are the details that make the difference

Pour Breda sont les détails qui font la différence
En Breda son los detalles que hacen la diferencia



Quality
Each Breda door is designed to be unique. The design is made through data processing which avoids any kind of unexpected event during production. The result is the best total quality that will last forever.

Qualité
Toutes les portes Breda ont été créées pour être uniques. Nous projetons les portes avec des systèmes informatiques qui éliminent imprévus possible de réalisation. Le résultat est un exemple de qualité qui dure longtemps.

Calidad
Cada puerta Breda está diseñada para ser única. El diseño se hace con sistemas informáticos que eliminan todos los imprevistos de realización. El resultado es el mejor ejemplo de la calidad total que dura para siempre.

Safety devices
Each Breda sectional door includes a range of security systems as standard equipment. In fact every Breda product is the result of a highly skilled production process: starting from the design, made with advanced tools, up to the verification tests performed on each component in order to monitor, analyze and verify its quality and safety.

Dispositifs de sécurité.
Chaque porte sectionnelle Breda a nombreux dispositifs de sécurité fournis en standard. Pour ce motif chaque réalisation est le résultat d'un procédé de production hautement qualifié: à partir du projet, effectué avec des systèmes informatiques d'avant-garde, jusqu'aux contrôles effectués sur chaque pièce, dans le but de analyser et vérifier la qualité et la sécurité du produit.

Seguridades
Cada puerta seccional Breda respeta todas las normas de seguridad y proporciona una gama de sistemas de seguridad como equipo estándar. De hecho, cada creación es el resultado de un proceso altamente cualificado: desde el diseño, hecho con instrumentos avanzados para la verificación de cada pieza con el fin de supervisar, analizar y verificar la calidad y la seguridad.

Comfort
You can easily open and close a Breda sectional door. Several features make its use fast and comfortable: the option of a small and "silent" motor fixed on the ceiling, the presence of photocells that assure a controlled and safe motion, the easy to use remote control and automatic courtesy light.

Confort
Une porte sectionnelle Breda s'ouvre et se ferme vraiment facilement. Nombreux sont les éléments qui rendent l'utilisation de la porte immédiate et confortable: la possibilité d'installer un petit moteur „silencieux“ fixé au plafond, le mouvement contrôlé et sécurisé grâce à la présence des photocellules, la télécommande simple et pratique et la lumière de courtoisie automatique.

Comodidad
Una puerta seccional Breda se abre y se cierra con facilidad. Los elementos que hacen uso inmediato y confortable de la puerta son muchos: la posibilidad de instalar un motor pequeño y silencioso en el techo, el movimiento controlado y seguro por la presencia de fotocélulas, el mando a distancia fácil de usar y conveniente la luz de cortesía automática.

"Up & Over" door

Basculante

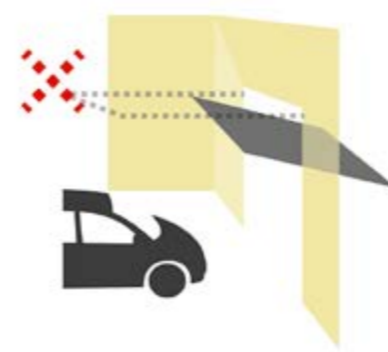

A Breda up and over door does not need tracks on the ceiling.
Une porte basculante Breda n'a pas besoin des rails au plafond.
Una puerta basculante Breda no necesita guías en el techo.



A Breda up and over door provides a high thermal insulation.
Une porte basculante Breda offre une isolation thermique élevée.
Una puerta basculante Breda ofrece un alto aislamiento térmico.

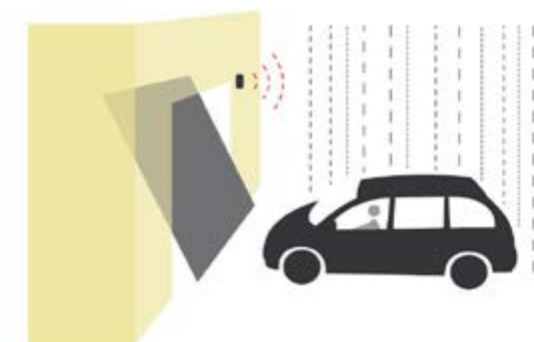

A Breda up and over door is very easy to open, choosing a motorized version!
Une porte basculante Breda est très facile à ouvrir, en choisissant une version motorisée!
Una puerta basculante Breda es muy fácil de abrir, eligiendo una versión motorizada!

Sectional door

Porte sectionnelle / Puertas seccionales



A Breda sectional door allows the use of whole internal and external space of the garage.
Une porte sectionnelle Breda vous permet de profiter pleinement de l'espace à l'intérieur et à l'extérieur du garage.
Una puerta seccional Breda permite el uso completo del espacio interior y exterior del garaje.



A Breda sectional door provides a high thermal insulation.
Une porte sectionnelle Breda offre une isolation thermique élevée.
Una puerta seccional Breda ofrece un alto aislamiento térmico.

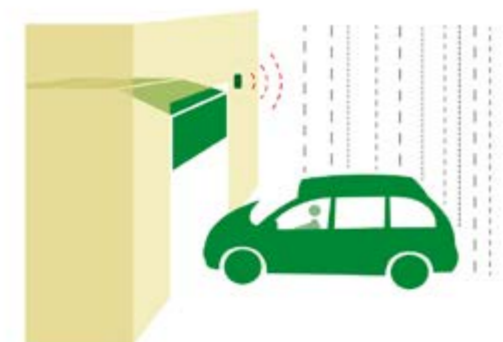

A Breda sectional door is very easy to open, choosing a motorized version!
Une porte sectionnelle Breda est très facile à ouvrir, en choisissant une version motorisée!
Una puerta seccional Breda es muy fácil de abrir, eligiendo una versión motorizada!



Breda Sistemi Industriali meets important requirements for quality, safety and care product appearance.

La Sté Breda Sistemi Industriali Spa est symbole de qualité, sécurité et elle prête toujours attention à la beauté du produit.

Breda Sistemi Industriali expresa los valores y los requisitos importantes de calidad, seguridad y atención a la estética del producto.

Company Breda is constantly engaged in studies and research of new materials and technologies to meet the aesthetic, architectural and practicality needs of modern living. The presence in the territory of our sales network grants a fast and competent service, directly at home.

To choose Breda Sistemi Industriali means selecting always the best: all products are subject to specific tests to monitor and ensure quality and safety.

Notre entreprise est constamment engagée dans l'étude et la recherche de nouveaux systèmes, matériaux et technologies, pour répondre aux besoins de la vie moderne pour ce qui concerne l'esthétique, l'architecture et les avantages pratiques. La présence du Réseau de Vente garantit un service rapide et compétent pour le client final. Le fait de choisir Breda Sistemi Industriali signifie choisir toujours le mieux. Tous les produits sont sujet à des contrôles pour garantir la qualité et la sécurité.

La compañía está constantemente ocupada en el estudio y la investigación de nuevos materiales y tecnologías capaces de responder a las necesidades estéticas, arquitectónicas y funcionales de la vida moderna. La presencia en el territorio de la red comercial garantiza un servicio rápido y competente siempre directamente en casa. Optar por Breda Sistemi Industriali significa siempre elegir lo mejor: todos los productos están sujetos a criterios específicos para vigilar y garantizar la calidad y seguridad.



Inspection windows and Panels
Hublots et panneaux
Mirillas e paneles

Motors, Remote controls and Handles
Automatismes, télécommandes et Poignées
Automatizaciones, Mando a distancia e Tirador



Smooth
Lisse
Liso



Civic



Gara



Polis



Top

Plus and safety devices
Sécurité et Plus
Seguridad e plus



Aluminium lacquered hinges, unclimbable
Charnières laquées pas grimpables, en aluminium
Bisagras barnizadas no escalables, de aluminio (Wood Line)



Aluminium lacquered hinges, unclimbable
Charnières laquées pas grimpables, en aluminium
Bisagras barnizadas no escalables, de aluminio (Pegaso Line)



Aluminium lacquered brackets, unclimbable
Supports laqués pas grimpables, en aluminium
Soportes barnizados no escalables, de aluminio (Wood Line)



Aluminium lacquered brackets, unclimbable
Supports laqués pas grimpables, en aluminium
Soportes barnizados no escalables, de aluminio (Pegaso Line)



Photocells
Photocellules
Fotocélulas



Pulling drive motor
Moteur à entraînement
Motor de tracción
SPY650 - SPY650 - SPY800



Pulling drive motor
Moteur à entraînement
Motor de tracción
SLB550



Pulling drive motor
Moteur à entraînement
Motor de tracción
SLB650 - SLB800 - SLB1100



Side direct drive
Moteur à latéral prise directe
Motor con fijación directa
SOON



LED flashing light
Clignotant LED
Intermittente LED
12-24-220V



Remote control
Télécommande
Mando a distancia
SPY - SOON



Remote control for SL
Télécommande pour SL
Mando a distancia para SL



Remote control for SLB
Télécommande pour SLB
Mando a distancia para SLB



Fingerprint identification system
Système d'identification
d'empreinte digitale
Sistema biométrico de huella digital



Park position laser
Laser de stationnement
Laser de estacionamiento para
SLB



Presence detector for SLB
Défenseur de présence SLB
Détecteur de présence SLB



Burglar-proof alarm buzzer
Alarme Buzzer antieffraction
Alarma Buzzer antirrobo
SLB



Burglar-proof magnetic lock
Lock antieffraction
Lock antirrobo
SLB



Black
Noire



Carbon
Carbone
Carbono



Spotted chrome
Chrome tacheté
Cromo moteado



Bronze
Bronze
Bronce



Spring casing
Carter pour protection
ressorts
Cárter cubre muelles



Tracks cover
Carter rails
Cárter de las guías



Painted tracks
Rails laqués
Guías barnizadas



Omega reinforcing profile
Profilé de renfort à Omega
Perfil de refuerzo a Omega



Spring break safety device
Parachute ressorts
Paracaídas contra la rotura de
muelles



Scissors rollers
Gaiets à ciseaux
Ruedas a tijeras (Wood Line)



Scissors rollers
Ruedas a tijeras (Pegaso Line)



Cable break safety device
(Wood L.)
Parachute contre la rupture des
câbles
Paracaídas contra la rotura de
cables



Cable break safety device
(Pegaso L.)
Parachute contre la rupture des
câbles
Paracaídas contra la rotura de
cables



Safety drive
Traction de sécurité
Tracción de seguridad



Galvanized springs
Ressorts galvanisés
Muelles galvanizados



Pedestrian door
Portillon
Puerta peatonal

Sliding systems for sectional doors / Refoulements pour portes sectionnelles / Tabla de escurrimientos puertas seccionales

In everything we do we put head and heart

Breda: Nous nous dévouons à notre travail avec corps et âme!
Breda: En cada cosa que hacemos ponemos cabeza y corazón.

YOUR WOOD DOOR'S STRUCTURE.

The doors from Wood Line and Pegaso Line ranges are made with marine plywood Okoumè, a wood native on the equatorial Africa. The patent anti-pinching profile grants the coat's safety movement. The finishing is granted with the application of double coat transparent protective filler. The products are natural and water painted, in accordance with the company philosophy of environment respect.

YOUR WOOD DOOR'S MAINTNANCE.

It's an easy maintenance, is requested a periodic cleaning with neutral products, as for example castile soap, and the application of protective products in order to save the wood exposed to weather conditions.

LA STRUCTURE DE TA PORTE EN BOIS.

Les portes des lignes Wood Line et Pegaso Line, sont composées par des panneaux en contre-plaqué marin de Okoumé, bois originaire de l'Afrique équatoriale. Le système anti-pince doigts, breveté, garantit sécurité pendant le mouvement de la porte. La finition du côté extérieur, est obtenue avec une couche de protection et un appliquant, par la suite, deux couches de peinture. Les produits sont naturels et la peinture est à l'eau. Ça pour suivre la philosophie de l'entreprise du respect de l'environnement.

LE SOIN DE TA PORTE EN BOIS. L'entretien est simple. Il faut nettoyer la porte périodiquement avec produits neutres comme le savon de Marseille, et il faut la protéger en appliquant produits spécifiques qui gardent le bois.

LA ESTRUCTURA DE TU PUERTA DE MADERA.

Las puertas de las líneas Wood Line y Pegaso Line son compuestas por paneles de madera contraplacada marina Okoumè, originaria de Africa ecuatorial. El perfil antipellizco patentado garantiza la seguridad en el movimiento de la capa. El acabado de la capa es garantizado por la aplicación de una mano de fondo de barniz impregnante y con dos manos de acabado. Los productos son naturales y los barnices de agua, según la filosofía empresarial volcada al respecto del ambiente.

EL CUIDADO DE TU PUERTA DE MADERA .

La manutención es simple, se trata de una limpieza periódica mediante productos neutros como el jabón de Marsella y la aplicación de productos protectores comerciales aptos al mantenimiento de la madera expuesta a la intemperie.

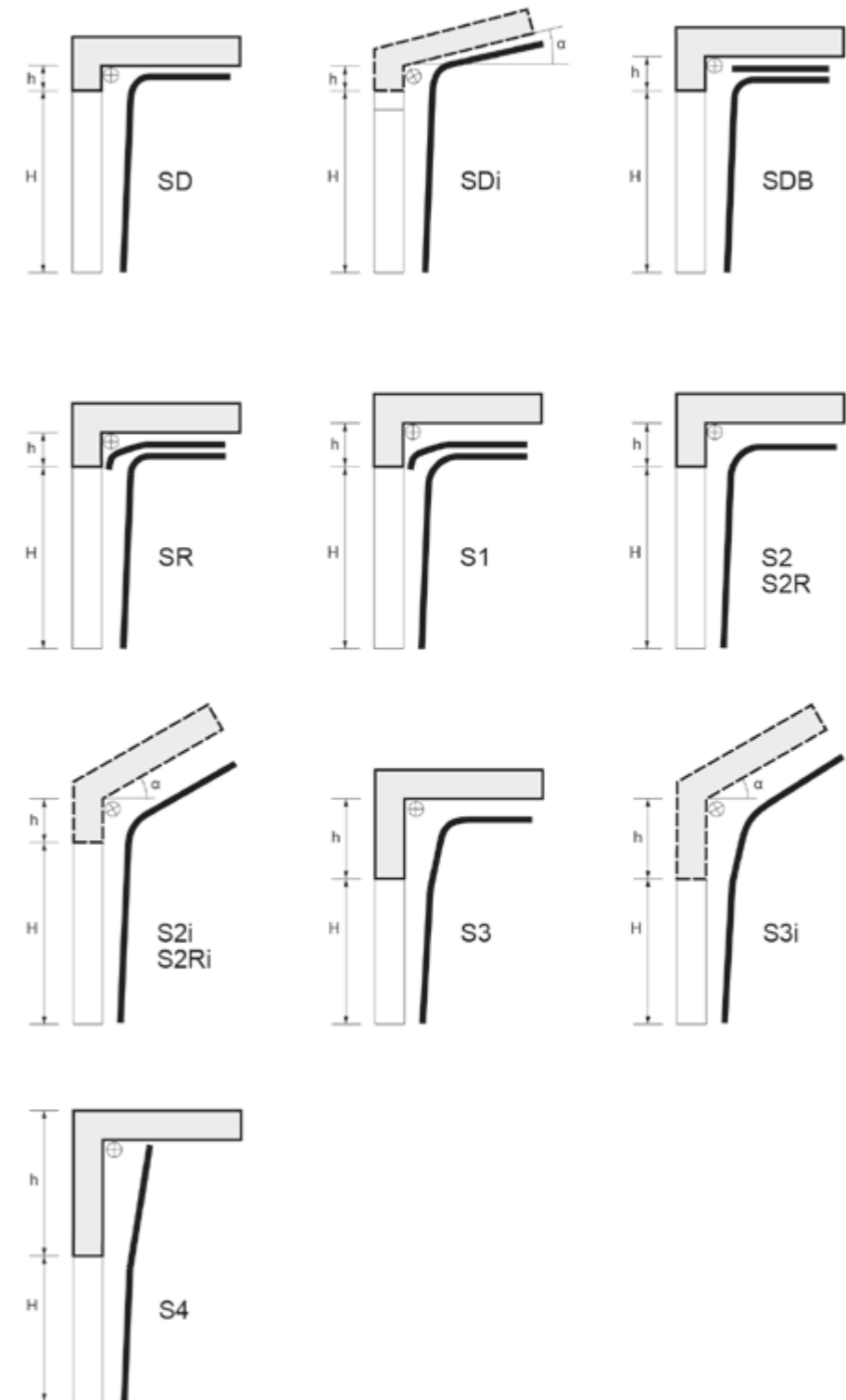



Five models which fit according to several needs of dimensions, finishing and functionality, in order to furnish with a special aesthetic style, granted by a noble material, as wood is.

Cinque Modèles qui répondent à exigences différentes pour ce qui concerne dimensions, finitions et caractère fonctionnel, et qui donnent la possibilité de meubler l'habitation avec un style incomparable, grâce au charme d'un matériel noble comme le bois.

Cinco modelos declinables según las numerosas exigencias de dimensiones, acabados y funcionalidades que permiten de decorar y de otorgar a la vivienda un estilo inconfundible, caracterizado por la sugestión estética de un material noble como la madera.

Wood Line

The collection of wooden sectional doors which match excellence, raw material's quality and technologic innovation, for a special and exclusive final result.

La collection de portes sectionnelles en bois qui lie excellence, qualité des matières premières et innovation, pour un résultat unique et exclusif.

La colección de seccionales de madera que une excelencia, calidad de la materia prima y novedad tecnológica para un resultado único y exclusivo.





Top

CONFIGURATIONS
/ Configurations / Configuraciones

The main sectional door characterized by wooden panels with aligned or staggered blocks. Top distinguishes itself by the refinement and the resistance of Okoumè wood, which grants a special style and elegance to the housing context.

La porte sectionnelle la plus appréciée de toute la gamme, composée par des panneaux en bois avec cassettes alignées ou pas alignées. Top se distingue grâce à son raffinement et à la résistance du bois Okoumé qui donne un style unique et élégance à n'importe quelle habitation.

La puerta seccional de más relieve de la gama es caracterizada por paneles de madera elaborados con cuarterones alineados o escalonados. Top se distingue por el prestigio y la resistencia de la madera Okoumé, que dona máximo estilo y elegancia al contexto de la vivienda en la cual está instalado.

EXTERNAL COLOURS AND FINISHES

Couleurs et finitions côté extérieur / colores y acabados lado exterior

Okoumè pannels
Panneaux d'okoumé / Paneles Okoumè



Transparent
Couche de protection
Transparente

Light walnut
Noyer clair
Nogal claro

Dark walnut
Noyer foncé
Nogal oscuro

Douglas

Light durmast
Rouvre clair
Roble claro

Dark durmast
Rouvre foncé
Roble oscuro

Lacquering, painting according to sample
Laquage, peinture selon échantillon
Lacadura, barnizadura según muestra



With Blocks
Panneau à cassettes
Panel a cuarterones

EXTERNAL SIDE DRAWING

dessin côté l'extérieur / Motiv der Außenseite





Civic

CONFIGURATIONS
/ Configurations / Configuraciones

The sectional which mix tradition and future. With Civic, you have the retro appeal of wood melt with the modern stylistic and housing needs thanks to the possibility of glazing sections and inserted pedestrian doors, with special care to the technologic innovation, the trade mark of Breda's sectional doors.

C'est la porte sectionnelle qui lie tradition et futur. Avec Civic le charme du bois se mélange avec les exigences stylistiques de l'habitation, grâce à la possibilité d'avoir sections vitrés et portillons incorporés dans la structure de la porte, en faisant attention toujours à l'innovation technologique qui est la marque de fabrique des portes Breda.

La puerta seccional que une tradición y futuro. En Civic el atractivo antiguo de la madera se funde con las modernas exigencias estilísticas y de vivienda gracias a la posibilidad de inserción de cristales y puertas en el chasis de la puerta, mirando a la máxima novedad tecnológica, marca de fábrica de los seccionales Breda.

available
disponible
verfügbar



Pedestrian door Stop&Go
Portillon Stop&Go
Puerta peatonal Stop&Go

EXTERNAL COLOURS AND FINISHES

Couleurs et finitions côté extérieur / colores y acabados lado exterior

Okoumè pannels
Panneaux d'okoumé / Paneles Okoumè



Transparent
Couche de protection
Trasparente

Light walnut
Noyer clair
Nogal claro

Dark walnut
Noyer foncé
Nogal oscuro

Douglas

Light durmast
Rouvre clair
Roble claro

Dark durmast
Rouvre foncé
Roble oscuro

Lacquering, painting according to sample
Laquage, peinture selon échantillon
Lacadura, barnizadura según muestra



Horizontal millings
Fraisages horizontal
Fresados horizontal

EXTERNAL SIDE DRAWING
dessin côté l'extérieur / Motiv der Außenseite





Polis

CONFIGURATIONS

/ Configurations / Configuraciones

On the sectional door Polis the warmth, the aesthetic quality and the magic African suggestions of Okoumé wood are enhanced by the particular processing on the panels, with the vertical millings. The result is a perfect mix of style and maximum time life, also against the atmospheric agents.

Avec la porte sectionnelle Polis, la chaleur, la qualité esthétique et les suggestions magiques africaines du bois Okoumé, ont beaucoup d'importance grâce au particulier travail des panneaux avec fraisages verticaux. Le résultat est un lien absolu entre la recherche stylistique et la résistance dans le temps et contre les agents atmosphériques.

En la Puerta seccional Polis el calor, la calidad estética y las mágicas sugeriones africanas de la madera Okoumé son exaltadas por la particular elaboración de los paneles con fresado vertical. El resultado es una concentración de refinamiento estilístico y máxima resistencia en el tiempo y a los agentes atmosféricos.

available
disponible
verfügbar



Pedestrian door Stop&Go
Portillon Stop&Go
Puerta peatonal Stop&Go

EXTERNAL COLOURS AND FINISHES

Couleurs et finitions côté extérieur / colores y acabados lado exterior

Okoumé pannels

Panneaux d'okoumé / Paneles Okoumé



Transparent
Couche de protection
Transparente

Light walnut
Noyer clair
Nogal claro

Dark walnut
Noyer foncé
Nogal oscuro

Douglas

Light durmast
Rouvre clair
Roble claro

Dark durmast
Rouvre foncé
Roble oscuro

Lacquering, painting according to sample
Laquage, peinture selon échantillon
Lacadura, barnizadura según muestra



Vertical millings
Fraisages vertical
Fresados vertical

EXTERNAL SIDE DRAWING

dessin côté l'extérieur / Motiv der Außenseite





Gara

CONFIGURATIONS / Configurations / Configuraciones

Gara, the sectional which represents the perfect synthesis of design, aesthetic taste and simplicity. The processing of multi-ply Okoumé panels with horizontal millings grant a sober, refined and elegant style to every environment.

Gara, la porte sectionnelle qui représente la synthèse parfaite entre design et goût esthétique. Le travail des panneaux, en contre-plaqué marin de bois Okoumé avec fraisage horizontal, crée un style sobre et élégant au même temps, dans n'importe quelle habitation où se trouve la porte.

Gara, el seccional que representa la síntesis perfecta entre design, gusto estético y una vuelta decidida a la materia. La elaboración de los paneles de varias capas Okoumé con fresado vertical donan un estilo sobrio, refinado y elegante a cualquier ambiente en el cual Gara está instalado.

available
disponible
verfügbar



Pedestrian door Stop&Go
Portillon Stop&Go
Puerta peatonal Stop&Go

EXTERNAL COLOURS AND FINISHES

Couleurs et finitions côté extérieur / colores y acabados lado exterior

Okoumé pannels Panneaux d'okoumé / Paneles Okoumé



Transparent
Couche de protection
Trasparente



Light walnut
Noyer clair
Nogal claro



Dark walnut
Noyer foncé
Nogal oscuro



Douglas



Light durmast
Rouvre clair
Roble claro



Dark durmast
Rouvre foncé
Roble oscuro

Lacquering, painting according to sample
Laquage, peinture selon échantillon
Lacadura, barnizadura según muestra

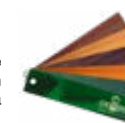

Horizontal millings

Fraisages horizontal
Fresados horizontal

EXTERNAL SIDE DRAWING

dessin côté l'extérieur / Motiv der Außenseite





Disegni Speciali

CONFIGURATIONS

/ Configurations / Configuraciones

The model Disegni Speciali by Breda offers a new creativity and style performance on the sectional doors thanks to the possibility of customising according to the own taste and fantasy, with a perfect final harmony with the house.

Le Modèle Disegni Speciali signé Breda, donne une nouvelle interprétation de la créativité et du style en ce qui concerne la porte sectionnelle, grâce aux nombreuses possibilités de personnalisation selon propre goût et imagination. Comme ça la porte s'adapte sans problèmes au style et aux caractéristiques de votre maison.

El modelo Disegni Speciali by Breda ofrece una nueva interpretación de creatividad y estilo aplicados a la puerta seccional gracias a las infinitas posibilidades de personalización según los propios gusto y fantasía, para que pueda adaptarse a la perfección al estilo y a la tipicidad de su propia vivienda.

EXTERNAL COLOURS AND FINISHES

Couleurs et finitions côté extérieur / colores y acabados lado exterior

Okoumè pannels Panneaux d'okoumé / Paneles Okoumè



Transparent
Couche de protection
Transparente

Light walnut
Noyer clair
Nogal claro

Dark walnut
Noyer foncé
Nogal oscuro

Douglas

Light durmast
Rouvre clair
Roble claro

Dark durmast
Rouvre foncé
Roble oscuro

Lacquering, painting according to sample
Laquage, peinture selon échantillon
Lacadura, barnizadura según muestra



Special drawings

Dessins Spéciaux
Dibujos Especiales

EXTERNAL SIDE DRAWING

dessin côté l'extérieur / Motiv der Außenseite





Three light models, where the aluminium frame and technology enrich the old charm of a noble material as wood is. Three practical, beautiful and functional versions with exclusive safety systems and several personalization possibilities, with a final inimitable style, the Breda ones!

Trois modèles légers, avec une structure en aluminium technologique et panneaux en bois. Trois versions pratiques, belles et fonctionnelles, équipées avec des dispositifs de sécurité exclusifs et qui donnent la possibilité de personnaliser le produit, en donnant un style inégalable grâce à Breda.

Tres modelos ligeros por natura, donde el chasis de aluminio y la tecnología aplicada reinterpretan en el futuro el antiguo atractivo de un material noble como la madera. Tres versiones prácticas, bonitas y funcionales con exclusivos sistemas de seguridad y máxima posibilidad de personalización para un estilo inigualable en el signo de Breda.

Pegaso Line



Pegaso Line, the range of sectional made with light, technologic and modern wood. Doors which are already a legend!

Pegaso Line, la collection de portes sectionnelles en bois, légère, technologique et moderne. Portes qui sont déjà une légende.

Pegaso Line, la línea de seccionales de madera, ligera, tecnologica y moderna. Puertas que ya son leyenda.



Pegaso Standard

CONFIGURATIONS / Configurations / Configuraciones

Pegaso Standard, the must from Pegaso range with an elegant aesthetic taste, which grants a special combination of structural lightness and at the same time strength and resistance, above the normal. The standard version grants also the best combination between the finishing of the wood Okoumè panels with all the frames from the house.

Pegaso Standard, le « must » de la collection Pegaso, est très élégant et garantit la combinaison entre la légèreté de la structure et la solidité et résistance du bois qui dure longtemps. La version standard donne la possibilité de coordonner les finitions des panneaux en bois Okoumè, avec la menuiserie de l'habitation.

Pegaso Estándar, el must de la línea Pegaso del elegante gusto estético que garantiza una insolita y muy importante combinación entre ligereza estructural y requisitos de solidez y resistencia en el tiempo superiores a lo normal. Además la versión estándar garantiza la posibilidad de coordinar los acabados de los paneles de madera Okoumè con las otras puertas y ventanas de la vivienda.

Internal structure Pegaso Structure interne Pegaso Estructura interna Pegaso



Aluminium frame with polystyrene insulation and inner cladding with white fibreglass.
Cadre en aluminium avec isolation en polystyrène et remplissage du côté intérieur avec feuille en fibre de verre couleur blanche.
Marco de aluminio con aislamiento de poliestireno y a el interior una placa en fibra de vidrio blanca.

EXTERNAL COLOURS AND FINISHES

Couleurs et finitions côté extérieur / colores y acabados lado exterior

Pannels fillings in Okoumè Panneau de remplissage en Okoumè / Panel de Cierre en Okoumè



Transparent
Couche de protection
Trasparente

Light walnut
Noyer clair
Nogal claro

Dark walnut
Noyer foncé
Nogal oscuro

Douglas

Light durmast
Rouvre clair
Roble claro

Dark durmast
Rouvre foncé
Roble oscuro

Lacquering, painting according to sample
Laquage, peinture selon échantillon
Lacadura, barnizadura según muestra



Smooth
Lisse
Liso



Polis



Civic



Gara

EXTERNAL SIDE DRAWING

dessin côté l'extérieur / Motiv der Außenseite



Pegaso Special

CONFIGURATIONS

/ Configurations / Configuraciones

The version Special from Pegaso Line is a must of fantasy and creativity thanks to the several possibilities of personalisation, with drawings, several finishing and processing which grant a perfect adaptability to all the home contexts.

La version Special de la collection Pegaso Line est un mélange entre imagination et créativité, grâce à la vaste gamme de possibilités de personnalisation pour ce qui concerne les motifs, les finitions et les travaux qui la rendent une porte qui s'adapte à n'importe quelle maison.

La versión Special de Pegaso Line es un himno a la fantasía y a la creatividad gracias a la amplia posibilidad de personalización de los dibujos, de los acabados y de las elaboraciones que lo hacen fácilmente adaptable a cualquier contexto de vivienda.

Internal structure Pegaso Structure interne Pegaso Estructura interna Pegaso



Aluminium frame with polystyrene insulation and inner cladding with white fibreglass.
Cadre en aluminium avec isolation en polystyrène et remplissage du côté intérieur avec feuille en fibre de verre couleur blanche.
Marco de aluminio con aislamiento de poliestireno y a el interior una placa en fibra de vidrio blanca.

EXTERNAL COLOURS AND FINISHES

Couleurs et finitions côté extérieur / colores y acabados lado exterior

Pannels fillings in Okoumè Panneau de remplissage en Okoumè / Panel de Cierre en Okoumè



Transparent
Couche de protection
Transparente

Light walnut
Noyer clair
Nogal claro

Dark walnut
Noyer foncé
Nogal oscuro

Douglas

Light durmast
Rouvre clair
Roble claro

Dark durmast
Rouvre foncé
Roble oscuro

Lacquering, painting according to sample
Laquage, peinture selon échantillon
Lacadura, barnizadura según muestra



Special drawings

Dessins Spéciaux
Dibujos Especiales

EXTERNAL SIDE DRAWING

dessin côté l'extérieur / Motiv der Außenseite

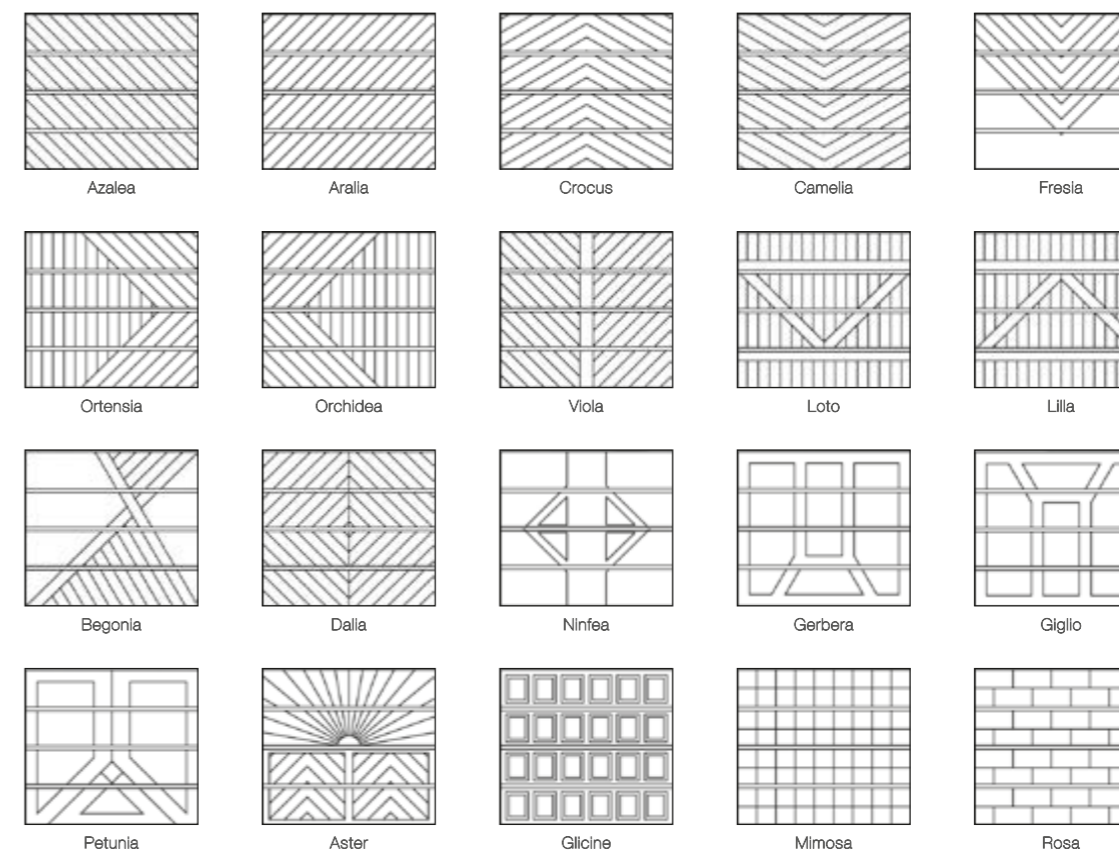



Pegaso Doga

CONFIGURATIONS

/ Configurations / Configuraciones

A sectional door made with special aluminium profiles and vertical ribs, of late also horizontal, with 12 mm thickness, to grant a final harmonic structural and linear result. The high technologic and safety standards make Pegaso Doga the ideal solution in every house.

La porte sectionnelle réalisée avec profils en aluminium et rainures verticales ou horizontales épaisseur 12 mm, pour donner harmonie et linéarité à la structure. L'haute technologie et les dispositifs de sécurité rendent Pegaso Doga la solution idéale pour toutes les habitations.

Puerta seccional realizada por especiales perfiles de aluminio y aplicación de duelas disponibles en la versión vertical, y, recientemente, también horizontal de espesor 12 mm, para regalar una armonía estructural y de fuerte línea. Elevados estándares tecnológicos y de seguridad hacen de Pegaso Doga la solución ideal para cualquier vivienda.

EXTERNAL COLOURS AND FINISHES

Couleurs et finitions côté extérieur / colores y acabados lado exterior

Frame and aluminium ribs

Châssis et rainures / Chasis e acanalado



Natural anodised
Oxydé naturel
Oxidado natural



C21

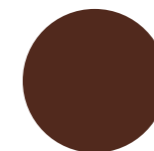

C17

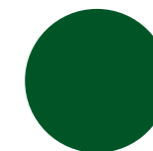

RAL 6005

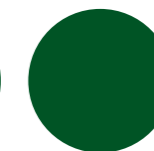

RAL 6009

Optional colours
Couleurs RAL en option
Colores RAL opcionales



Horizontal millings

Fraisages horizontal
Fresados horizontal



Vertical millings

Fraisages vertical
Fresados vertical

EXTERNAL SIDE DRAWING

dessin côté l'extérieur / Motiv der Außenseite





We periodically propose trainings to our Dealers and Installers with specialized courses in order to pass on all our knowledge and technological innovation that we continuously introduce in our products. Take the best decision: Always ask your Breda Dealer for your Residential garage door. He's the only expert able to understand your space needs and your taste.

Vai su:
www.bredasys.com/Rivenditori

Nous formons nos revendeurs et installateurs avec des cours de spécialisation périodiques de produit et techniques. Prendre la meilleure décision: pour votre porte de garage, demandez un conseil à votre Revendeur Breda, le seul spécialiste qui comprend au mieux vos besoins et vos goûts.

Visitez:
www.bredasys.com/Dealers

Formamos nuestros revendedores e instaladores por medio de cursos de especialización periódicos para transferir todo el conocimiento y las novedades tecnológicas que introducimos en nuestros productos. Es importante tomar la mejor decisión: para vuestra puerta residencial, siempre preguntar un consejo a un revendedor Breda, el único experto capaz de comprender vuestras exigencias de espacios y vuestros gustos.

Visitar:
www.bredasys.com/Dealers

Search Breda dealers
Recherche Revendeurs Breda
Buscar distribuidores Breda

www.bredasys.com/Dealers

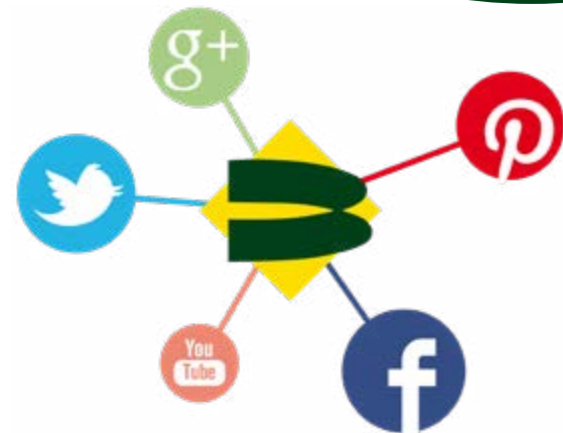

We are always On-line
Nous sommes toujours on-line
Estamos siempre en línea

Facebook - Pinterest - Twitter -
YouTube - Google+

Showroom Breda

In every Breda Showroom you feel like home.
Chaque exposition Breda est comme votre maison.
Cada sala de exposición Breda es tu casa.



Please note that information published on this catalogue are purely indicative and provided as a suggestion. Breda reserves its unappealable right to change it at anytime. Colours here represented are approximate and may differ from the original.

Toutes les informations sont citées seulement à titre indicatif, et elles peuvent être modifiées à n'importe quel moment par la Sté Breda Sistemi Industriali S.p.A. Les couleurs représentées ont caractère seulement indicatif.

Las informaciones llevadas tienen valor puramente indicativo y en cualquier momento pueden ser modificadas por Breda Sistemi Industriali S.p.A. Los colores representados son puramente indicativos.

Project and concept: Breda Marketing
Texts: Luca Drigani/Laura Menis
Print: Tipografia Menini

February 2021

Breda is also / Breda est aussi / Breda es también:

- ▶ Residential Doors / Portes Sectionnelles Résidentielles / Puertas residenciales
 - ▶ Industrial doors / Portes industrielles / Cierres industriales
 - ▶ Le Perle



Find them in our website
Vous pouvez les trouver sur notre site
Usted puede encontrarlos en nuestro sitio

www.bredasys.com

Breda Sistemi Industriali S.p.A.
Via Cecilia Danielli, 2 - 33090 Sequals - PN - Italy
Tel +39 0427 939311 - Fax +39 0427 939321
breda@bredasys.com - www.bredasys.com



BREDA[®]
SISTEMI INDUSTRIALI
PORTONI SEZIONALI EVOLUTI